

Hinweise für Springrollos

- Das Rollo ist mit 15 Umdrehungen vorgespannt und sofort funktionsfähig.
- Erhöhung der Federspannung: Rollo leicht nach unten ziehen (3 bis 4 Umdrehungen), aus den Trägern entnehmen, von Hand wieder aufrollen und wieder einhängen.
- Verminderung der Federspannung: Rollo aus den Trägern entnehmen, Rollostoff abrollen (3 bis 4 Umdrehungen) und wieder einhängen.

A. Montageanleitung Rollos mit einer 25mm Welle

Lieferumfang

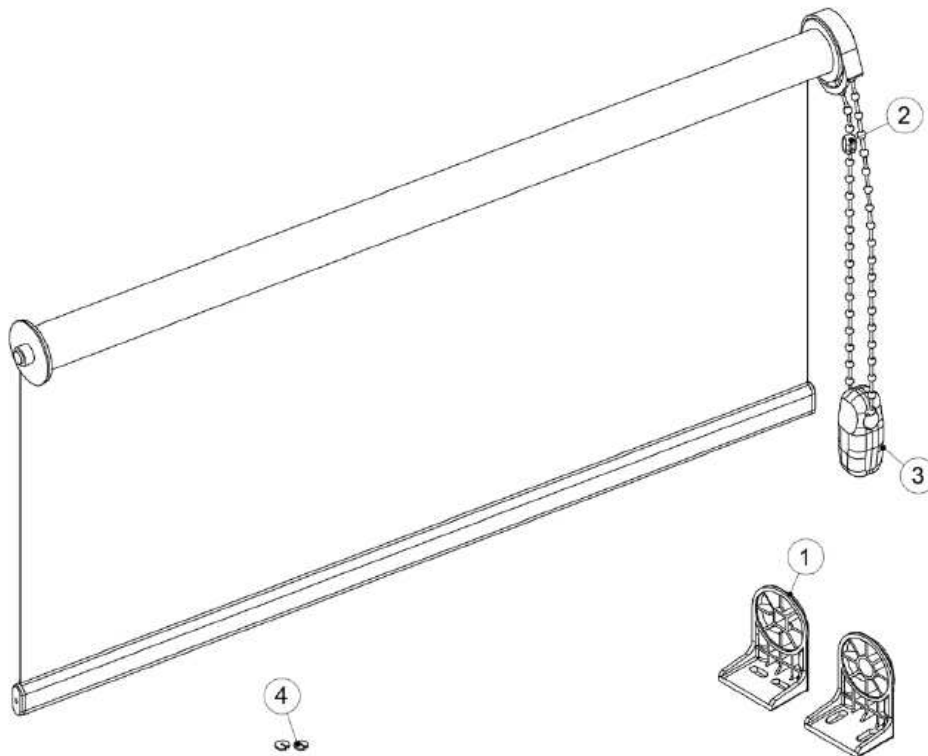

- 1 - Rolloträger
- 2 - Kettenschloß
- 3 - Kettengewicht
- 4 - Stopper

Achtung

Um eine lange Lebensdauer Ihres neuen Rollos zu gewährleisten ist es zwingend notwendig, dem Zubehör beiliegenden Kettenstopper einzusetzen. Diesen setzen Sie bitte nach dem Abrollen des Rollostoffes auf das Bestellmaß auf die Kette – direkt vor das Getriebe (siehe Zeichnung). Somit verhindern Sie ein vollständiges Abrollen des Rollostoffes von der Welle was nicht nur die Lebensdauer Ihrer Rollos verlängert sondern auch der schöneren Optik dient.

